

# RUBIA

DẦU ĐỘNG CƠ XE TẢI

200+  
APPROVALS  
FROM  
HEAVY VEHICLE  
MANUFACTURERS\*

## DANH MỤC DẦU NHỚT Dành Cho Động Cơ Xe Tải

và các sản phẩm phụ trợ



TotalEnergies



\* Tài liệu lưu hành nội bộ





**TotalEnergies**



**TotalEnergies**

## Công ty đa năng lượng toàn cầu

**Năng lượng đang không ngừng tự tái tạo,  
và đây cũng là hành trình chuyển đổi của TotalEnergies.**

“Năng lượng là sự sống. Tất cả chúng ta đều cần năng lượng và đó là nguồn gốc của sự phát triển. Vì vậy, ngày nay, để góp phần vào sự phát triển bền vững của hành tinh khi đối mặt với thách thức về biến đổi khí hậu, chúng ta cần cùng nhau tiến về phía trước, hướng tới những nguồn năng lượng mới. Định hướng của TotalEnergies là tham gia tích cực vào hành trình này và trở thành một công ty đa năng lượng hàng đầu thế giới.

Đó là lý do vì sao **TOTAL nay đã là TotalEnergies.**”

*Trích lời ông Patrick Pouyanne, Chủ tịch và Giám đốc điều hành Công ty TotalEnergies.*





Dẫn đầu toàn cầu về sản xuất và kinh doanh năng lượng



Phân phối sản phẩm trên 160 quốc gia

50+ nhà máy trên toàn thế giới



Đi đầu trong việc sáng tạo, cải tiến để mang đến những sản phẩm thân thiện với môi trường

105.000 nhân viên toàn cầu



Đối tác tin cậy 200+ nhà sản xuất xe hạng nặng tin dùng



Với tên gọi mới, diện mạo mới – TotalEnergies luôn lấy việc phát triển bền vững và cung cấp nguồn năng lượng sạch làm trọng tâm, vì một môi trường sống tốt đẹp hơn.



**200+**  
APPROVALS  
FROM  
HEAVY VEHICLE  
MANUFACTURERS\*

\* Cho toàn bộ dòng sản phẩm Rubia

# TotalEnergies

TỰ HÀO LÀ ĐỐI TÁC TIN CẬY TRÊN TOÀN CẦU  
CỦA CÁC NHÀ SẢN XUẤT XE TẢI HÀNG ĐẦU THẾ GIỚI



Mercedes-Benz



Các sản phẩm được trải qua hàng loạt  
kiểm tra nghiêm ngặt

Các sản phẩm Rubia được kiểm tra và chứng nhận từ  
hơn 200 nhà sản xuất xe hạng nặng lớn trên toàn thế giới



Khả năng tương thích tốt với  
công nghệ động cơ của nhà sản xuất

Những sản phẩm được chứng nhận và khuyến nghị  
về mức độ tương thích 100% so với công nghệ động  
cơ của nhà sản xuất

# Ưu thế vượt trội của **RUBiA**



Kéo dài tuổi thọ động cơ, bảo vệ động cơ khỏi sự mài mòn



Làm sạch động cơ giúp vận hành êm ái, hiệu quả hơn



Giúp kéo dài khoảng thời gian thay dầu nhờ khả năng chống oxy hóa vượt trội



Tiết kiệm nhiên liệu



Kéo dài tuổi thọ thiết bị, giảm chi phí bảo trì

# Những gì bạn cần chúng tôi luôn có



## RUBIA TIR

Với công nghệ PRO-EFFICIENT  
HIỆU NĂNG CHUYÊN BIỆT

Được các chuyên gia đầu ngành về vận tải đánh giá và khuyến nghị sử dụng. Sản phẩm giúp tăng hiệu quả và lợi nhuận kinh doanh cho công ty vận tải thông qua việc bảo vệ hoàn hảo từng chi tiết động cơ xe.



**GIẢM  
MÀI MÒN  
CƠ KHÍ  
LÊN ĐẾN**

**81%\***

\* Khi so sánh với  
tiêu chuẩn ACEA E4 hiện tại

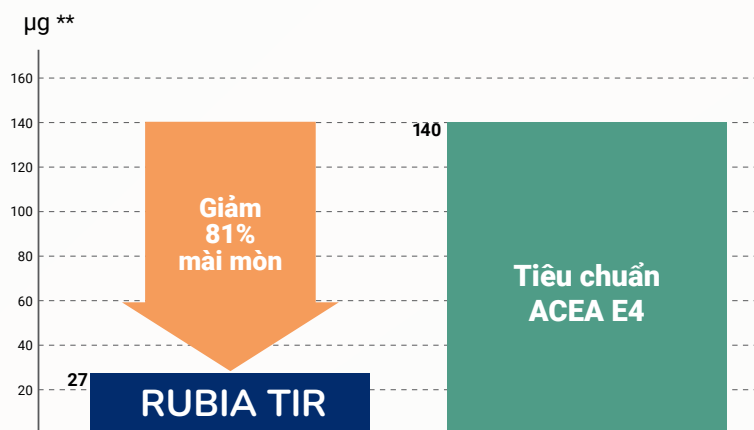

\*\* Microgram

### LỢI ÍCH KHÁCH HÀNG KHI DÙNG SẢN PHẨM RUBIA TIR

- ⚡ Được chấp thuận cho các động cơ từ tiêu chuẩn EURO III đến EURO VI
- ⚡ Bảo vệ chống mài mòn cơ học vượt trội
- ⚡ Kéo dài tuổi thọ động cơ

RUBIA NHÓM ƯU VIỆT

# TIR 7400

Với công nghệ PRO-EFFICIENT  
HIỆU NĂNG CHUYÊN BIỆT



RUBIA TIR 7400  
15W-40; 20W-50



Tăng hiệu suất  
khai thác máy



Chống mài mòn cơ khí



Kéo dài tuổi thọ động cơ



Ít tiêu hao dầu nhờn



## DẦU NHỚT GỐC KHOÁNG CAO CẤP

Sản phẩm giúp tăng hiệu quả và lợi nhuận kinh doanh cho công ty vận tải thông qua việc bảo vệ hoàn hảo trong từng chi tiết động cơ của xe tải.

### CÁC ĐỒNG SẢN PHẨM PHỤ TRỢ ĐI KÈM GIÚP TĂNG HIỆU QUẢ HOẠT ĐỘNG CỦA ĐỘNG CƠ

#### DẦU HỘ SỐ (SỐ SÀN / TỰ ĐỘNG)

Giúp kéo dài tuổi thọ hộp số, giảm chi phí bảo trì.



#### NƯỚC LÀM MÁT

Giúp bảo vệ động cơ và kéo dài tuổi thọ cho dầu nhờn.



#### DẦU PHANH (DẦU THẮNG)

Giúp bảo vệ hệ thống phanh, mang đến sự an toàn tối đa.



CÁC TIÊU CHUẨN QUỐC TẾ:  
API CI-4/SL



# RUBIA FLEET

Với công nghệ CLEAN-SHIELD  
CHỐNG BẮM CẶN

Được thiết kế dành cho các xe đi đường trường và vận hành trong điều kiện khắc nghiệt. Giúp động cơ luôn sạch thậm chí ngay cả khi vận hành trong môi trường sinh nhiều cặn bẩn trong động cơ.



**GIẢM  
MÀI MÒN  
CƠ KHÍ  
LÊN ĐẾN**

**67%\***

\* Khi so sánh với  
tiêu chuẩn ACEA E4 hiện tại

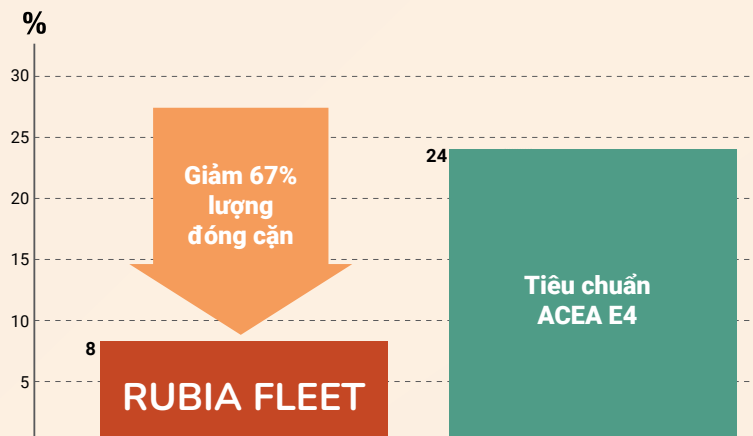

## LỢI ÍCH KHÁCH HÀNG KHI DÙNG SẢN PHẨM RUBIA FLEET

- ⚡ Giữ các chi tiết động cơ luôn sạch
- ⚡ Bảo vệ các bộ phận của động cơ chống lại sự ăn mòn
- ⚡ Tuổi thọ động cơ dài hơn



RUBIA NHÓM TIN CẬY

# FLEET HD 500

Với công nghệ CLEAN-SHIELD  
CHỐNG BẮM CẶN



RUBIA FLEET HD 500  
15W-40; 20W-50



Giữ các chi tiết động cơ  
luôn sạch



Vượt tiêu chuẩn  
API và ACEA



Kéo dài tuổi thọ  
động cơ



Ít tiêu hao dầu nhờn



## DẦU NHỚT GỐC KHOÁNG CAO CẤP

Được thiết kế dành cho các xe đi đường trường và vận hành trong điều kiện khắc nghiệt. Giúp động cơ luôn sạch thậm chí ngay cả khi vận hành trong môi trường sinh nhiều cặn bẩn trong động cơ.

### CÁC ĐỒNG SẢN PHẨM PHỤ TRỢ ĐI KÈM GIÚP TĂNG HIỆU QUẢ HOẠT ĐỘNG CỦA ĐỘNG CƠ

#### DẦU HỘ SỐ (SỐ SÀN / TỰ ĐỘNG)

Giúp kéo dài tuổi thọ hộp số, giảm chi phí bảo trì.



#### NƯỚC LÀM MÁT

Giúp bảo vệ động cơ và kéo dài tuổi thọ cho dầu nhờn.



#### DẦU PHANH (DẦU THẮNG)

Giúp bảo vệ hệ thống phanh, mang đến sự an toàn tối đa.



CÁC TIÊU CHUẨN QUỐC TẾ:  
API CH-4/SJ

RUBIA NHÓM PHỔ THÔNG

# FLEET HD 300

Với công nghệ CLEAN-SHIELD CHỐNG BẨM CẶN



RUBIA FLEET HD 300  
15W-40; 20W-50



Giữ các chi tiết động cơ luôn sạch



Vượt tiêu chuẩn API và ACEA



Kéo dài tuổi thọ động cơ



Ít tiêu hao dầu nhờn



## DẦU NHỚT GỐC KHOÁNG

Được thiết kế dành cho các xe đi đường trường và vận hành trong điều kiện khắc nghiệt. Giúp động cơ luôn sạch thậm chí ngay cả khi vận hành trong môi trường sinh nhiều cặn bẩn trong động cơ.

### CÁC DÒNG SẢN PHẨM PHỤ TRỢ ĐI KÈM GIÚP TĂNG HIỆU QUẢ HOẠT ĐỘNG CỦA ĐỘNG CƠ

#### DẦU HỘ SỐ (SỐ SÀN / TỰ ĐỘNG)

Giúp kéo dài tuổi thọ hộp số, giảm chi phí bảo trì.



#### NƯỚC LÀM MÁT

Giúp bảo vệ động cơ và kéo dài tuổi thọ cho dầu nhờn.



#### DẦU PHANH (DẦU THẮNG)

Giúp bảo vệ hệ thống phanh, mang đến sự an toàn tối đa.



**CÁC TIÊU CHUẨN QUỐC TẾ:  
API CF-4/SJ**



# CÁC SẢN PHẨM CỦA TotalEnergies



## RUBIA FLEET HD 300

Dầu nhớt gốc khoáng

API CF-4/SJ

Bảo vệ động cơ

SẢN PHẨM  
PHỔ  
THÔNG



## RUBIA FLEET HD 500

Dầu nhớt gốc khoáng  
cao cấp

API CH-4/SJ

Bảo vệ bền bỉ



## RUBIA TIR 7400

Dầu nhớt gốc khoáng  
cao cấp

API CI-4/SL

Bảo vệ hoàn hảo

SẢN PHẨM  
ƯU VIỆT

# CÁC DÒNG SẢN PHẨM PHỤ TRỢ

## TRỢ THỦ ĐẶC LỰC DÀNH CHO XE CỦA BẠN

DẦU HỘ SỐ TỰ ĐỘNG:

### FLUIDMATIC DIII MV/ DII MV

Là dầu hộp số tự động dùng trong các xe tải, chỉ định tiêu chuẩn Dexron II<sup>(\*)</sup> và Dexron III<sup>(\*)</sup> cũng như các hệ thống trợ lực tay lái có liên quan.

Sản phẩm mang lại những trải nghiệm lái xe tuyệt vời cho người sử dụng trên mọi cung đường.



DẦU HỘ SỐ SÀN/ DẦU CẦU:

### TRANSTEC/ TRANSTEC 4/ TRANSTEC 5

Là dầu hộp số được sử dụng cho các loại hộp số sàn, cầu xe, hộp số trung gian.

Sản phẩm mang lại những trải nghiệm lái xe tuyệt vời cho người sử dụng trên mọi cung đường.

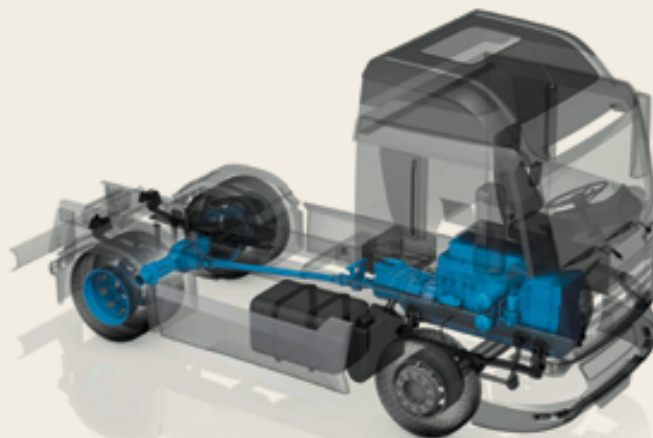

NƯỚC LÀM MÁT

### COOLELF AUTO

**SUPRA -37°C/-26°C**

### & TURBOCOOL READY MIX

Là nước làm mát hữu cơ được đặc chế phù hợp sử dụng cho các hệ thống làm mát của động cơ đốt trong, giúp bảo vệ động cơ khỏi sự ăn mòn.



DẦU PHANH (DẦU THẮNG)

### TOTAL HBF 4/ HBF3

Là dầu phanh gốc tổng hợp cao cấp dành cho hệ thống phanh và ly hợp của xe ô tô, xe tải có chỉ định tiêu chuẩn DOT 4/ DOT 3<sup>(\*\*)</sup>.



<sup>(\*)</sup><sup>(\*\*)</sup> Xem thêm thông tin ở phần Phụ lục trang 19

# DẦU HỘ SỐ TỰ ĐỘNG

## FLUIDMATIC DIII MV



Dexron III

★★★★★



Duy trì tuổi thọ dầu nhờ tính năng chống oxy hóa

★★★★★



Bảo vệ hộp số khỏi mài mòn nhờ tính năng chống tạo bọt

★★★★★



Tương thích với hầu hết các vật liệu làm kín giúp ngăn chặn rò rỉ

★★★★★



Bảo đảm tính lưu động của dầu ngay cả ở nhiệt độ thấp

★★★★★



Sở hữu màng dầu ổn định giúp giảm rung xóc, vận hành trơn tru

## FLUIDMATIC DII MV



Dexron II

★★★★★

★★★★★

★★★★★

★★★★★

★★★★★

## CÁC DÒNG SẢN PHẨM ĐI KÈM

Bảo vệ không ngừng nghỉ & kéo dài tuổi thọ hộp số tự động  
Giúp hộp số luôn vận hành mượt mà, tăng cảm giác lái xe

### DẦU ĐỘNG CƠ

Bảo vệ động cơ tối ưu, duy trì hiệu suất động cơ tối đa



RUBIA TIR 7400



RUBIA FLEET HD 500



RUBIA FLEET HD 300

### NƯỚC LÀM MÁT

Giúp bảo vệ động cơ và kéo dài tuổi thọ nhớt



COOLELF AUTO SUPRA -37°C/-26°C



TURBOCOOL READY MIX

### DẦU PHANH (DẦU THẮNG)

Mang đến hệ thống phanh an toàn tối đa



HBF 4



HBF 3

### DẦU HỘ SỐ SÀN / DẦU CẦU

Kéo dài tuổi thọ & giảm chi phí bảo trì hộp số sàn & cầu xe



TRANSTEC



TRANSTEC 4



TRANSTEC 5

# DẦU HỘ SỐ SÀN

## TRANSTEC 5 80W-90/85W-140

## TRANSTEC/ TRANSTEC 4 80W-90/85W-90/85W-140

	★★★★★	 Khả năng chống va đập tốt giúp bảo vệ bánh răng khỏi bị rỗ mặt và nứt gãy	★★★★★	
	★★★★★	 Bảo đảm tính lưu động của dầu ngay cả ở nhiệt độ thấp	★★★★★	
	★★★★★	 Duy trì tuổi thọ dầu nhờ tính năng chống oxi hóa	★★★★★	
	★★★★★	 Bảo vệ hộp số khỏi mài mòn nhờ tính năng chống tạo bọt	★★★★★	

## CÁC DÒNG SẢN PHẨM ĐI KÈM

Giúp hộp số hoạt động êm ái, bền bỉ dưới điều kiện tải trọng va đập và khắc nghiệt  
Bảo vệ không ngừng nghỉ & kéo dài tuổi thọ cầu xe

### DẦU ĐỘNG CƠ

Bảo vệ động cơ tối ưu, duy trì hiệu suất động cơ tối đa



RUBIA  
TIR 7400



RUBIA  
FLEET HD 500



RUBIA  
FLEET HD 300

### NƯỚC LÀM MÁT

Giúp bảo vệ động cơ và kéo dài tuổi thọ nhất



COOLELF AUTO  
SUPRA -37°C/-26°C



TURBOCOOL  
READY MIX

### DẦU PHANH (DẦU THẮNG)

Mang đến hệ thống phanh an toàn tối đa



HBF 4



HBF 3

### DẦU HỘ SỐ TỰ ĐỘNG

Kéo dài tuổi thọ & giảm chi phí bảo trì hộp số tự động



FLUIDMATIC DIII MV



FLUIDMATIC DII MV

# DẦU PHANH (DẦU THẮNG)

HFB 4

HBF 3



Không sinh cặn gây tắc nghẽn đường ống và ngăn chặn hơi ẩm xâm nhập



Chống sôi dầu ở nhiệt độ cao mang đến sự ổn định màng dầu khi vận hành ở nhiệt độ cao



Tương thích với các phốt & đường ống bằng cao su giúp hạn chế rò rỉ dầu



- **TỔNG HỢP**
- **SAE J 1704**
- **FMVSS 116 DOT 4**
- **ISO 4925 CLASS 4**

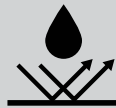

Bảo vệ các chi tiết của hệ thống phanh nhờ đặc tính chống ăn mòn



- **TỔNG HỢP**
- **SAE J 1703**
- **FMVSS 116 DOT 3**
- **ISO 4925 CLASS 3**

## CÁC DÒNG SẢN PHẨM ĐI KÈM

Hệ thống phanh vận hành hiệu quả, an toàn  
Bảo vệ, tăng tuổi thọ các chi tiết trong hệ thống phanh

### DẦU ĐỘNG CƠ

Bảo vệ động cơ tối ưu, duy trì hiệu suất động cơ tối đa



RUBIA  
TIR 7400



RUBIA  
FLEET HD 500



RUBIA  
FLEET HD 300

### NƯỚC LÀM MÁT

Giúp bảo vệ động cơ và kéo dài tuổi thọ nhớt



COOLELF AUTO  
SUPRA -37°C/-26°C



TURBOCOOL  
READY MIX

### DẦU PHANH (DẦU THẮNG)

Mang đến hệ thống phanh an toàn tối đa



HBF 4



HBF 3

### DẦU HỘ SỐ SÀN / DẦU CẦU

Kéo dài tuổi thọ & giảm chi phí bảo trì hộp số sàn & cầu xe



TRANSTEC



TRANSTEC 4



TRANSTEC 5



# NƯỚC LÀM MÁT HỮU CƠ

## COOLELF AUTO SUPRA -37°C/-26°C

## TURBOCOOL READY MIX

	★★★★★	 Sản phẩm đã được pha sẵn và có thể sử dụng ngay	★★★★★	
	★★★★★	 Có thể sử dụng cho các động cơ bằng gang hoặc nhôm, các bộ tản nhiệt bằng nhôm hoặc hợp kim đồng	★★★★★	
	★★★★★	 Tương thích tốt với các phớt bằng nhựa đàn hồi và sơn hạn chế rò rỉ	★★★★★	
<ul style="list-style-type: none"> <li>• HỮU CƠ</li> <li>• AFNOR NFR 15-601</li> <li>• ASTM D3306/ASTM D4656</li> <li>• ASTM D4985/BS6580</li> <li>• 5 năm</li> </ul>	★★★★★	 Chu kỳ thay nước khuyến nghị: 3 - 5 năm	★★★★★	<ul style="list-style-type: none"> <li>• HỮU CƠ</li> <li>• ASTM D3306</li> <li>• ASTM D4985</li> <li>• 3 năm</li> </ul>

## CÁC DÒNG SẢN PHẨM ĐI KÈM

Tiện lợi cho việc sử dụng, được pha trộn với tỉ lệ tối ưu  
Giúp động cơ luôn vận hành ổn định & giảm sự tiêu hao  
Tiết kiệm chi phí bảo dưỡng, bảo vệ tối đa cho két nước

### DẦU ĐỘNG CƠ

Bảo vệ động cơ tối ưu, duy trì hiệu suất động cơ tối đa



RUBIA  
TIR 7400

RUBIA  
FLEET HD 500

RUBIA  
FLEET HD 300

### DẦU HỘ SỐ TỰ ĐỘNG

Kéo dài tuổi thọ & giảm chi phí bảo trì hộp số tự động



FLUIDMATIC DIII MV

FLUIDMATIC DII MV

### DẦU PHANH (DẦU THẮNG)

Mang đến hệ thống phanh an toàn tối đa



HBF 4

HBF 3

### DẦU HỘ SỐ SÀN / DẦU CẦU

Kéo dài tuổi thọ & giảm chi phí bảo trì hộp số sàn & cầu xe



TRANSTEC

TRANSTEC 4

TRANSTEC 5

# PHỤ LỤC





API - là viết tắt của cụm từ “ American Petroleum Institute “ – Đây là hiệp hội lớn nhất, đứng đầu về ngành công nghiệp dầu khí tại Mỹ, đại diện cho hơn 600 công ty tham gia sản xuất, tinh chế, phân phối cũng như rất nhiều thị phần khác trong ngành công nghiệp dầu khí.

Nhiệm vụ và chức năng của tổ chức API:

1. Đưa ra các tiêu chuẩn về dầu nhớt đồng thời chứng nhận các tiêu chuẩn đó.
2. Nghiên cứu 1 cách đầy đủ nhất những vấn đề xoay quanh lĩnh vực dầu khí, dầu nhớt.
3. Phát triển ngành công nghiệp dầu mỏ, khí đốt tự nhiên của Hoa Kỳ ngày càng mạnh hơn nữa.
4. Hỗ trợ những nghiên cứu về tác động của dầu khí đối với nền kinh tế, độc tính, môi trường.

### **QUY TRÌNH GẤP CHỨNG NHẬN API**

Tiêu chuẩn API do Hiệp hội Dầu mỏ Mỹ xác định nên quy trình rất nghiêm ngặt và tốn kém. Nhà sản xuất phải trả chi phí từ vài chục ngàn đến vài trăm ngàn đô-la tùy thuộc vào cấp API định đăng ký. Đầu tiên hãng nộp hồ sơ, mẫu dầu nhớt và chi phí. Sau đó các mẫu thử nghiệm trên động cơ và xét nghiệm tại phòng thí nghiệm của nhà chế tạo động cơ. Cuối cùng API đánh giá kết quả và cấp chứng chỉ.

Sau khi API cấp chứng chỉ thì tên sản phẩm được niêm yết trên website của cơ quan này và nhà sản xuất được quyền in nhãn hiệu chất lượng API lên nhãn bao bì sản phẩm. Một số hãng không đủ khả năng để được API cấp chứng chỉ thì tự đánh giá và tự tuyên bố là đạt tiêu chuẩn API, nhưng không được in nhãn hiệu chất lượng API.

### **API CHIA DẦU NHỚT THÀNH 2 CẤP NHƯ SAU:**

Cấp S: Sử dụng cho động cơ xăng: SL, SM, SN

#### **API ĐỘNG CƠ XĂNG**

SA	SB	SC	SD	CE	SF	SG	SH	SL	SM	SN	SN PLUS	SP
----	----	----	----	----	----	----	----	----	----	----	---------	----

Cấp C: Sử dụng cho động cơ Diesel: CH -4, CI-4, CJ-4,...

#### **API ĐỘNG CƠ DIESEL**

CA	CB	CC	CD	CE	CF	CF-2	CF-4	CH-4	CI-4	CJ-4	CK-4
----	----	----	----	----	----	------	------	------	------	------	------

Trong đó:

S và C: Biểu thị cho loại động cơ

A, B, C, D...: Biểu thị cho mức độ tiến hóa của chất lượng





ACEA ( tên tiếng Anh là Association des Constructeurs Europeens d'Automobiles) là hiệp hội của các nhà sản xuất ô tô Châu Âu. Tương tự API, ACEA cũng ban hành các tiêu chuẩn phân cấp chất lượng cho các loại dầu nhớt sử dụng trong các loại động cơ.

Thành viên của ACEA là các nhà sản xuất động cơ ô tô hàng đầu (OEMs) như: BMW, Daimler, Fiat, Ford, Volvo, Renault, Toyota, Honda,...

Tiêu chuẩn ACEA là chỉ tiêu đánh giá chất lượng của dầu nhớt dành cho động cơ xăng và động cơ diesel vô cùng khắt khe về khí thải do hiệp hội dầu nhớt Châu Âu ban hành.

Hệ phân cấp chất lượng ACEA qui định chi tiết hơn về hiệu năng của dầu nhớt ứng với từng loại ứng dụng riêng biệt: Tiêu chuẩn A = Xăng, tiêu chuẩn B = Diesel, tiêu chuẩn C = tương thích với động cơ có sử dụng xúc tác (xúc tác giúp giảm hàm lượng khói độc trong khí thải) và tiêu chuẩn E = động cơ diesel hạng nặng.

Tương tự như tiêu chuẩn API, tiêu chuẩn ACEA cũng ban hành các tiêu chuẩn phân cấp chất lượng cho các loại dầu nhớt sử dụng trong động cơ. Dựa theo phân loại tiêu chuẩn năm 2008 thì:

1. Tiêu chuẩn ACEA của dầu nhớt dùng cho động cơ xăng ACEA: A1, A3, A4, A5

2. Tiêu chuẩn ACEA của dầu nhớt dùng cho động cơ diesel hạng nhẹ như ACEA: B1, B3, B4, B5

\*Giải thích:  
A1/B1: Tiết kiệm nhiên liệu  
A3/B3: Hiệu suất cao  
A4/B4: Dành cho các loại động cơ bơm trực tiếp  
A5: Kết hợp A1 & A3  
B5: Kết hợp B1 và B3/B4

3. Tiêu chuẩn ACEA cho động cơ diesel hạng nhẹ có trang bị bộ xử lý khí thải ACEA: C1, C2, C3, C4

### \*TIÊU CHUẨN DEXRON

**DEXRON** là tiêu chuẩn kỹ thuật về dầu hộp số tự động được phát triển bởi General Motor. Tiêu chuẩn kỹ thuật này được công nhận rộng rãi trên toàn cầu. Với hệ thống cấp phép chính thức cho các hãng OEM để xác định chính xác thành phần của dầu.

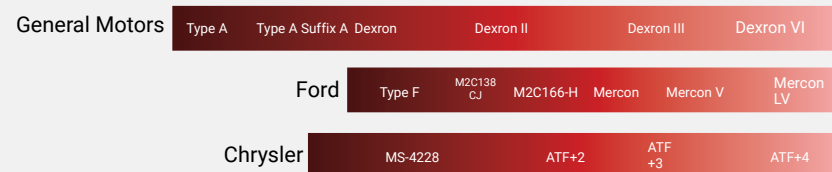

### \*\*TIÊU CHUẨN DOT

**DOT 3** là loại dầu không có thành phần vô cơ, silicone và hoàn toàn là chất được tổng hợp được sử dụng rộng rãi cho các bộ ly hợp và phanh. DOT 3 được tạo nên bởi hỗn hợp alcohol và glycerin.

**DOT 4** là loại dầu không có thành phần vô cơ, silicone và hoàn toàn là chất được tổng hợp được sử dụng rộng rãi cho các bộ ly hợp và phanh. DOT 4 có thành phần chính là glycol ether và được bổ sung thêm các este borate giúp nâng cao hiệu suất và đặc biệt là điểm sôi ướt và khô.



## CÔNG TY TNHH TOTALENERGIES MARKETING VIỆT NAM

📍 Phòng 1601, Tầng 16, Tòa nhà Sailing Tower,  
111A Pasteur, Quận 1, TP. Hồ Chí Minh

☎️ (028) 62 998 400

📠 (028) 62 998 497

🌐 [www.TotalEnergies.vn](http://www.TotalEnergies.vn)

📍 **NHÀ MÁY TOTALENERGIES**  
Lô số 3, KCN Gò Dầu, Xã Phước Thái, Huyện Long Thành, Tỉnh Đồng Nai

📍 **CÔNG TY TNHH TOTALENERGIES MARKETING VIỆT NAM TẠI HÀ NỘI**  
P703A, tháp A, tòa nhà Handi Resco, số 521, phố Kim Mã, Phường Ngọc Khánh, Quận Ba Đình, Hà Nội

📍 **Tại Cần Thơ**  
Lê Hồng Phong, Phường Trà An, Quận Bình Thủy, Cần Thơ